

**Zestaw ślizgaczy  
HONDA VTR 1000 SP1/SP2**

Rok produkcji: wszystkie

Nr zestawu: 10111

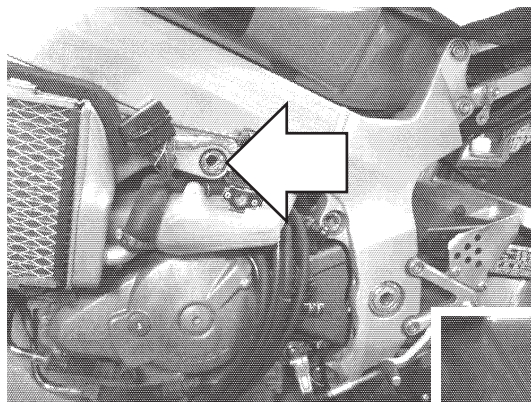

Miejsce montażu  
Lewa strona.

Skrzynka bezpieczników może przeszkadzać przy montażu. Wtedy konieczne jest obcięcie jej oryginalnego mocowania i przeniesienie w inne miejsce, jak na zdjęciu.

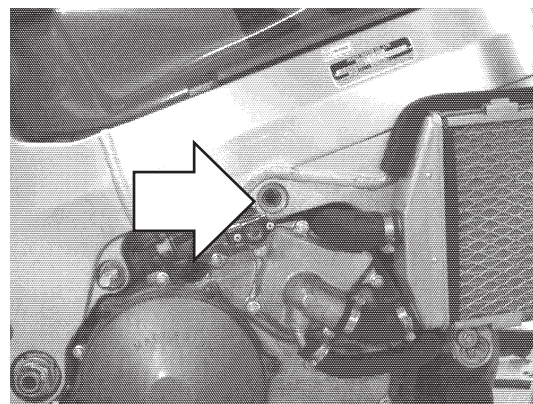

Miejsce montażu  
Prawa strona.

Instrukcja montażu:

1. Zdjąć owiewki, wskazane na zdjęciach śruby wykręcić, w ich miejsce przykręcić tarcze **3** za pomocą śrub **7**. Wyznaczyć miejsca do wywiercenia otworów w owiewkach naprzeciw gwintowanych otworów w tarczach **3**.
2. Wywiercić otwory używając np. otwornicy do drewna. Wskazane jest wywiercenie najpierw małych otworów kontrolnych (np. śr. 5 mm) i zamontowanie owiewek w celu sprawdzenia poprawności wyznaczenia miejsc wiercenia.
3. Założyć owiewki motocykla.
4. Złożyć pozostałe elementy ślizgacza wg schematu na stronie obok wsuwając je kolejno na śrubę mocującą **5**.
5. Wsunąć śruby mocujące wraz ze wszystkimi elementami ślizgaczy przez otwory w owiewkach i wkręcić je w gniazda w tarczach **3**.

W celu zabezpieczenia śrub przed odkręceniem można użyć preparatu do zabezpieczania gwintów.

Schemat montażowy ślizgacza.  
Lewa i prawa strona.

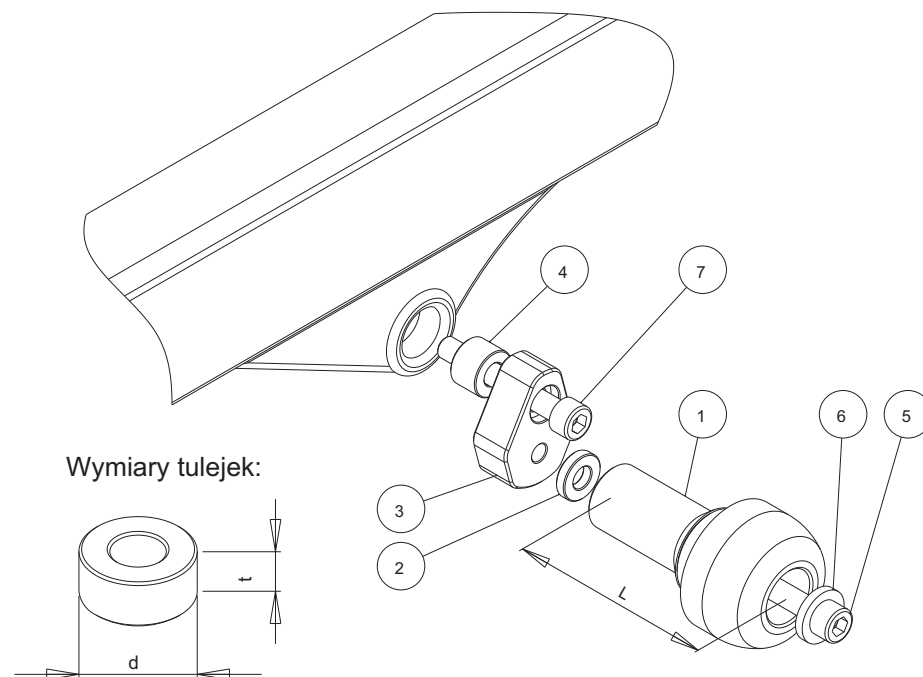

Wymiary tulejek:

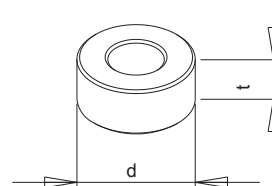

NR	ELEMENT	LEWA STRONA	PRAWA STRONA
1	Ślizgacz	L = 90 mm	L = 80 mm
2	Tulejka	d=20 mm, t=5 mm	d=20 mm, t=5 mm
3	Tarcza pośrednia		
4	Tulejka	d=20 mm, t=10 mm	d=22 mm, t=30 mm
5	Śruba	M10	M10
6	Podkładka		
7	Śruba mocująca	M12, dł = 140 mm	M12, dł = 120 mm